

TIPkaart 4 DEF:

Bouwen met sterk papier

Wat heb je nodig?

- papierstroken
- onderleggers
- lijm
- scharen
- knikkers
- kartonnen ondergrond

KNIKKERBAAN

Werk samen in groepjes van 2 à 3 kinderen.

Sterk papier

- **De baan:**

Voor de knikkerbaan maak je **gootjes** van de **papierstroken**.
Je vouwt een **u profiel**.
Dat doe je door de **zijanten** van de stroken **om te vouwen**.

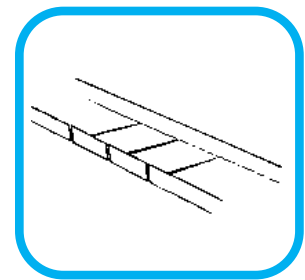

- **Standers:**

Om de baan **omhoog** te krijgen, maak je standers.
Knip stukjes van een **gootje** dat je hebt gevouwen.
Knip de vouw in het gootje **aan alle vier de kanten** een stukje in.

Vouw de **middenstukken** en de **onderkant** om.
Bekijk het **voorbeeld**.

Plak de **staander** op de **ondergrond** vast.
Lijm de **baan** aan de **bovenkant** van de **staander** vast.

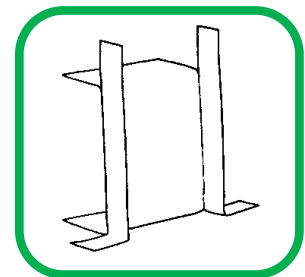

- **Bochten:**

Knip de gootjes aan de **binnenkant** van de bocht in **tot de vouw**.
Lijm de ingeknipte stukjes **over elkaar**.

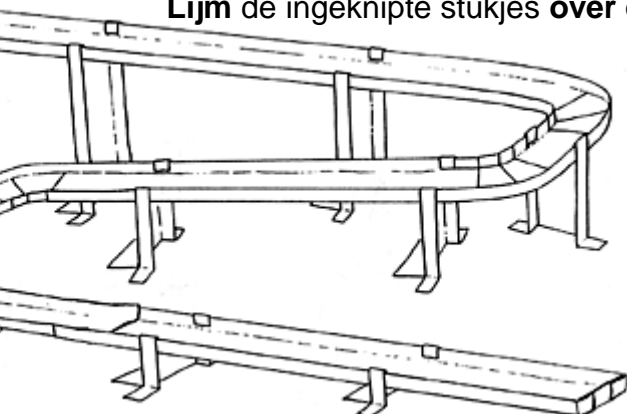

Z.O.Z.

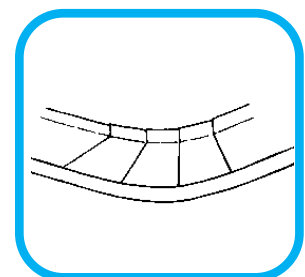

Tips

- **Begin** met het **lage gedeelte** (knip lage staanders) en **werk omhoog**.
- Wees **zuinig met lijm**.
Veel lijm maakt het papier slap en je moet lang wachten tot alles droog is.
- **Test** de baan tijdens het bouwen.
- **Bedenk** iets waarmee je de **knikker** op het einde **opvangt**.

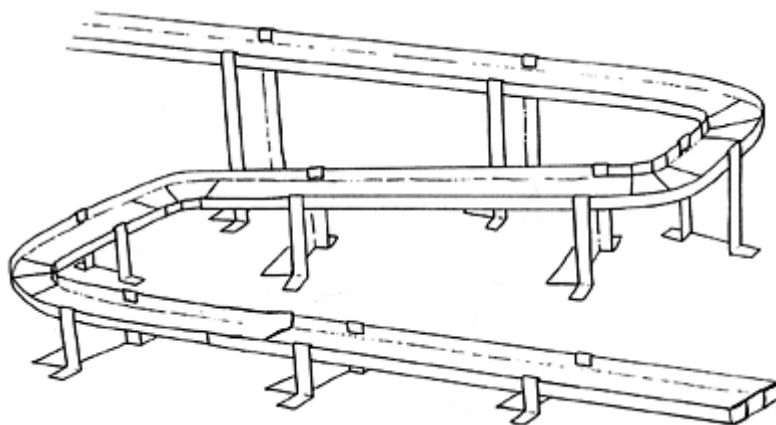

Veel succes!